

15

Dodatok č. 1

Rámcovej dohody č.p. SE-206-22/OVO-2007 (RZAI 002/2007)

uzavretej dňa 28. novembra 2007

(č.p. SE-31-39/OVO-2008)

uzavretý podľa ustanovenia § 409 a nasledujúcich Obchodného zákonníka v znení neskorších predpisov

1. Zmluvné strany

Predávajúci: **AUTO-IMPEX spol. s r.o.**
Trnavské Mýto 1, 832 21 Bratislava
zastúpený: **Július HRON** – konateľ spoločnosti

IČO: 17 329 477
DIČ: 2020342027
Bankové spojenie: Ľudová banka, a.s.
Číslo účtu: 4000862303/3100

Zapísaný v Obchodnom registri Okresného súdu v Bratislave I. Vložka číslo 1590/B Oddiel: Sro

(ďalej len „predávajúci“)

a

Kupujúci: **Ministerstvo vnútra Slovenskej republiky**
Pribinova 2, 812 72 Bratislava
zastúpený: **JUDr. Robert KALIŇÁK**
podpredseda vlády a minister vnútra SR

IČO: 00 151 866
bankové spojenie: Štátna pokladnica Bratislava
číslo účtu: 7000180349/8180

(ďalej len „kupujúci“).

Zmluvné strany sa v súlade s čl. 11. bod 11.3. rámcovej dohody č.p. SE-206-22/OVO-2007 z 28. 11. 2007 (ďalej len „rámcová dohoda“) dohodli na zmene a doplnení nasledujúcich ustanovení rámcovej dohody, nasledovne.

3. Predmet dohody

Bod 3.2. sa mení a znie nasledovne:

- 3.2. Predmetom predaja a kúpy podľa tejto rámcovej dohody sú nové osobné motorové vozidlá továrenskej značky a typu NISSAN Navara DC XE 2,5D M/T so špeciálnou nadstavbou podľa technickej špecifikácie vozidiel uvedenej v prílohe č.1 – Technická a cenová špecifikácia vozidiel, ktorá tvorí neoddeliteľnú súčasť tohto dodatku. Súčasne sa ruší príloha č. 1 rámcovej dohody.

5. Cena a platobné podmienky

Bod 5.2. sa mení a znie nasledovne:

- 5.2. Cena tovaru je stanovená v súlade s technickou špecifikáciou vozidiel a je súčasťou prílohy č. 1 tohto dodatku.

Ostatné ustanovenia rámcovej dohody sa nemenia a zostávajú v platnosti.

Tento dodatok č. 1 tvorí neoddeliteľnú súčasť rámcovej dohody a nadobúda platnosť a účinnosť dňom podpisu obidvomi zmluvnými stranami.

Tento dodatok č. 1 rámcovej dohody je vyhotovený v štyroch výtlačkoch, z ktorých každý výtlačok má platnosť originálu, pričom každá zo zmluvných strán obdrží dva výtlačky.

Zmluvné strany vyhlasujú, že sa v plnom rozsahu oboznámili s obsahom úplného znenia tohto dodatku, že im je jeho obsah zrozumiteľný a jasný a na znak súhlasu s jeho obsahom ho podpisujú.

V Bratislave

21 JÚL 2008
V Bratislave



za predávajúceho
Július HRON
konateľ Auto-Impex, s.r.o. Bratislava



za kupujúceho
JUDr. Robert KALIŇÁK
podpredseda vlády a minister vnútra SR



TECHNICKÁ A CENOVÁ ŠPECIFIKÁCIA VOZIDIEL

Predmet zákazky

Terénne vozidlo pre kynológov na podvozku vozidla Nissan Navara DC XE 2,5D MT

Špecifikácia vozidla Nissan Navara DC XE 2,5D M/T

Karoséria

Škrupinová na rebrinovom ráme, 4-dverová, 5-miestna
Farebné vyhotovenie: karoséria: biela
Interiér: sivá

Motor

Vpredu, vznetrový, s kvapalinový chladením
Emisná trieda: EURO IV
Zdvihový objem: 2488 cm³
Maximálny výkon: 126kW
Max. krútiaci moment: 403 Nm
Max. konštr. rýchlosť: 170 km/h

Pohon

Druh: pohon všetkých kolies (4x4), s možnosťou zapnutia redukovaného pohonu, so 100% uzávierkou diferenciálu, s elektrickým prepínaním režimov.

Prevodovka

Mechanická, manuálna, 6-stupňová plne synchronizovaná

Brzdy

Predná: kotúčová
Zadná: bubnová
Svetlá výška: 233mm
Nájazdový uhol vpredu: 29°
Nájazdový uhol vzadu: 22°
Stúpavosť: 39°
Bočný náklon: 49,8°
Užitočná hmotnosť: 786 kg

Výbava vozidla

- Systém pohonu všetkých kolies 4WD ovládaný otočným spínačom na stredovej konzole
- Protiblokovací systém bŕzd ABS s elektronickým delením brzdnych síl EBD
- Brzdový asistent NISSAN
- Diferenciál LSD
- 2 airbagy vpredu
- 4 opierky hlavy
- 3-bodové bezpečnostné pásy pre všetky sedadlá
- Bezpečnostné pásy predných sedadiel výškovo nastaviteľné, s prepínačom napätia v pásoch
- Upevňovacie body ISOFIX na uchytenie detských sedačiek na zadných sedadlách
- Výstuha bočných dverí
- Imobilizér
- Halogénové svetlomety manuálnym nastavením výšky
- Trubkový zadný nárazník
- Masky chladiča chrómovaná
- Ochranný rám
- 16" oceľové disky, pneumatiky 235/70 R16

- Elektrické ovládanie predných a zadných okien
- Elektrické ovládanie predných okien
- Vyhrievané zadné okno
- Elektrické ovládanie okien z miesta vodiča
- Textilné čalúnenie
- Trojmiestna lavica v druhom rade sedadiel
- Vyklápacie sedadlá (čelom k smeru jazdy) v druhom rade
- Centrálne uzamykanie s diaľkovým ovládaním
- Posilňovač riadenia
- 2 držiaky nápojov vpredu
- 2 držiaky nápojov vzadu
- Úložný priestor pod druhou radou sedadiel
- Zásuvka 12 V (v stredovej konzole)
- Predné stierače s variabilným cyklovačom
- Zámok zadného čela dverí
- Opačné otváranie zadných dverí za vodičom
- Príprava na autorádio s 2 reproduktormi
- Predpríprava na autorádio so 4 reproduktormi
- Strešná anténa
- Digitálne hodiny
- Manuálna klimatizácia
- Autorádio s CD prehrávačom
- Bluetooth hands free systém
- Uzávierka zadného diferenciálu
- Zdvihák odpovedajúci hmotnosti vozidla
- Kľúč na kolesá a sada základného náradia
- Rezervné koleso odpovedajúce typu použitému na vozidle
- Nezávislé teplovzdušné kúrenie (prídavné)
- Pneumatiky do zmiešanej prevádzky
- Povinná výbava vozidla – výstražný trojuholník, ťažné lano, lekárnička, hasiaci prístroj, sada náhradných žiaroviek (najviac používaných) a poistiek

Technická špecifikácia nadstavby vozidla pre kynológov

Preprava služobných psov je zabezpečená v samostatnej ložnej časti t.z. v samostatnej nadstavbe vozidla hermeticky oddelenej od priestoru kabíny.

Technické riešenie nadstavby:

1. PU nadstavba o rozmeroch s povrchovou úpravou sklolaminát:
 - a. Rozmer šírka 1611x dĺžka 1576x výška 770 mm
 - b. PU sendvič (sklolaminát – PU pena – sklolaminát)
 - c. Farba biela
 - d. Hmotnosť nadstavby do 180kg
 - e. Zadné výklopné dvere uzamykateľné
 - f. Pevné okno v nadstavbe v deliacej priečke pre zabezpečenie výhľadu do priestoru určeného na prepravu psov

Otvory v nadstavbe :

 - g. Zadné výklopné dvere 1480x735 mm
 - h. Bočné vetracie otvory 245x151 mm
2. Izolácia spodnej / plechovej / časti vozidla je opatrená protišmykovou umývateľnou vrstvou
3. Vyrovnanie podlahy s protišmykovou úpravou vhodnou na jednoduché čistenie a dezinfekciu s odtokom
4. Povrchová úprava zabezpečená novou technológiou aplikovaná striekaním, vyznačuje sa homogénnym povrchom, dokonalým vyplnením špár
5. Osvetlenie kabíny – je riešené dvoma stropnými svietidlami umiestnenými po bokoch pri zadných dverách
6. V strope nadstavby ventilátor pre nútený obeh vzduchu – ovládanie v kabíne šoféra
7. Bočné odvetrávacie mriežky po oboch stranách nadstavby
8. Vetracie otvory sú zabezpečené proti dažďu a zatekaniu do vnútorného priestoru,
9. Výstupy stropu pre klimatizačné zariadenie
10. Vysokofrekvenčný elektronický odpudzovač hmyzu

Regulácia teploty a vzduchu v nadstavbe – priestore pre prepravu psov.

Po zapnutí A/C a následovnom zapnutí elektronického digitálneho ovládania sa spustí chladiaci systém, ktorý monitoruje teploty v predmetnom priestore a skutočná teplota je zobrazovaná na elektronickom displeji. Teplotu v ložnej ploche je tiež pomocou elektronického ovládania možné nastavovať podľa aktuálnej potreby. Tým je zabezpečený v letnom období pokles teploty minimálne o 5°C oproti vonkajšej teplote ovzdušia. Zároveň nezávislým teplovzdušným kúrením (prídavným) je zabezpečená minimálne teplota +10 °C v zimnom období. Tým pádom je v priestore na prepravu psov zabezpečená teplota počas celého roka od +10 °C do +25 °C)

Chladiace zariadenie má výkon 3,5 kW, avšak množstvo chladu vháňané výparníkom bude regulované podľa potrieb fyziológie psov t.z. napríklad pri prevoze mokrých psov po zásahu, aby nedošlo k náhlemu podchladeniu.

Pri vypnutí A/C zariadenie bude slúžiť ako ventilátor na recykuláciu vzduchu, ktorý sa obmieňa zabudovaným ventilačným otvorom v hornej časti kabíny.

Použitie zariadenie sa nachádza zapustené v prednej časti strechy nadstavby, z čoho plynú nasledujúce výhody:

- úspora vnútorného priestoru,
- minimálna zmena vonkajších rozmerov nadstavby vozidla,
- opraviteľnosť a prístup k zariadeniu zhora bez nutnosti vstupu do vnútra nadstavby,
- vymeniteľný peľový filter (rýchle čistenie vypraním vo vlažnej vode s prídavkom saponátu),
- potenciálna nevýhoda poškodenia výparníka pri jeho umiestnení na streche je eliminovaná tým, že výparník má vysokú pevnosť a pevnú vrchnú dvojité ochranu,

Samotné vizuálne riešenie nadstavby je znázornené v priloženej výkresovej časti

Technická špecifikácia priestoru pre prepravu psov a výstroja posádky

Priestor na prepravu psov

Je tvorený samostatnou nadstavbou vozidla. Umožňuje umiestnenie a upevnenie prepravných boxov pre štyroch služobných psov - každý pes samostatne. V nadstavbe je vytvorený samostatný odkladací priestor na uloženie výstroja a výzbroja pre piatich členov posádky vozidla (napr. pre uloženie ringového obleku pre výcvik a pod.), výstroja a krmiva pre psov o objeme 300 dm³ nádrže alebo kanistru z PVC na pitnú vodu v celkovom objeme min. 20 litrov. Vnútorne riešenie kliebok a úložného priestoru je riešené so zabezpečením proti pohybu (posunutiu alebo prevráteniu kliebok) tak, že je možné ložnú plochu po demontáži kliebok a šuflíka využiť aj na prepravu nákladu, alebo na iné účely.

Podrobný popis zariadenia – výbavy nadstavby:

Zariadenie v automobile Nissan Navara obsahuje:

- zásuvku pre odkladanie potrebného materiálu a výstroja
/ výška zásuvky 280 mm, plošný rozmer zásuvky 1300 x 1160 mm /

Ďalšie príslušenstvo v automobile Nissan Navara

- kliebka pre 4 psov vyrobená z nerezovej oceľ a hliníku pre vysokú pevnosť a nízku hmotnosť
/ boky kliebok obložené materiálom PP – tak, aby psy na seba navzájom nevideli, umývateľná, vyberateľný drevený rošt, otvárateľné dvere s uzamykateľným patentom, celkový rozmer kliebok je : š 1390 x v 690 x h 1420 mm, hmotnosť kliebok 76 kg, predná a zadná strana kliebok je priehľadná, konštrukcia kliebok je vybavená konštrukčnými prvkami a lyžinami pre bezpečné upevnenie v aute s možnosťou rýchleho vybratia /. Kliebka na prepravu 4 psov je riešená tak, aby minimálne rozmery priestoru pre jedného psa boli š 425 x v 610 x h 875 mm
- vyberateľný rošt kliebok
/ rošt je z agátového dreva špeciálne moreného - vodevzdorný /
- 2 x 10 l kanister na vodu s držiakom – 1.051,- Sk bez DPH/ks
/ pri výslednej hmotnosti zariadenia je započítaná hmotnosť kanistra vrátane vody /
- upínacia guma a s háčikmi pre upevnenie materiálu v automobile

Celková hmotnosť zariadenia je 136 kg a celková výška zariadenia: 1020 mm *
(* zároveň je to aj svetlá výška , ktorá je potrebná pre vyberanie kliebok.)

Samotné vizuálne riešenie vnútorných odkladacích priestorov je znázornené v priloženej výkresovej dokumentácii.

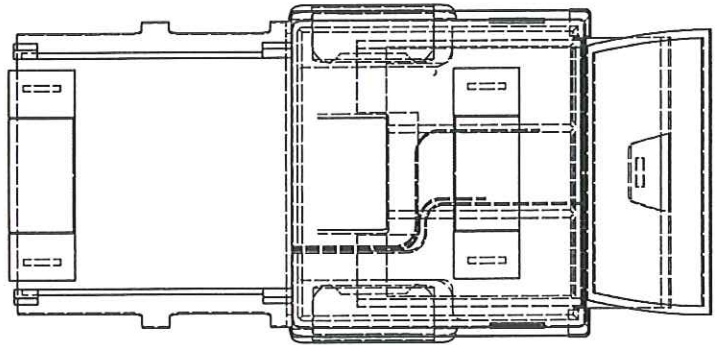
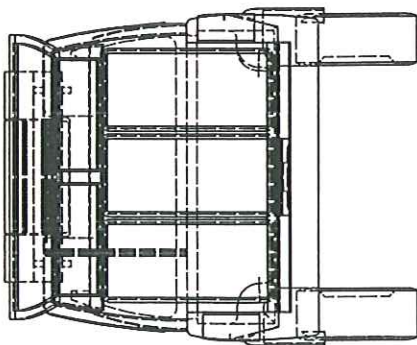
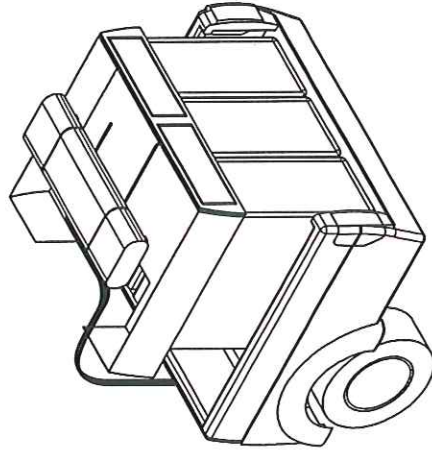
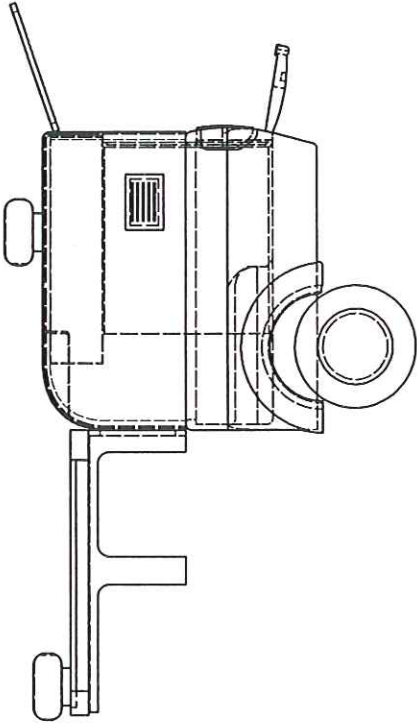
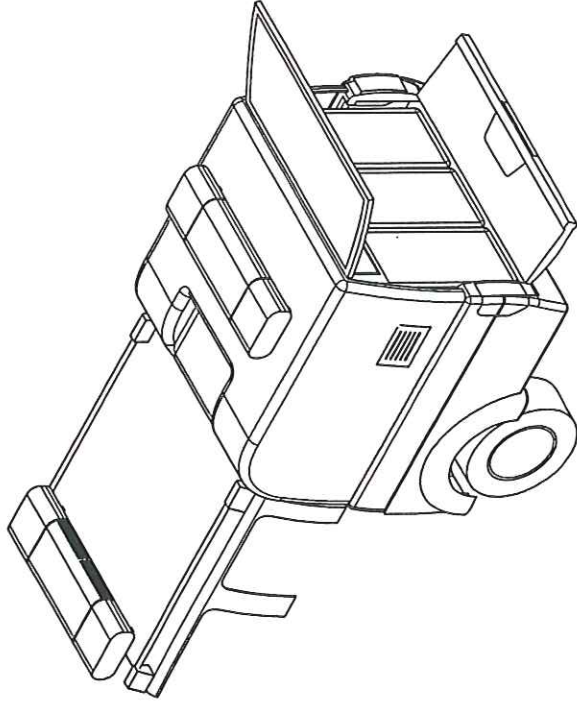
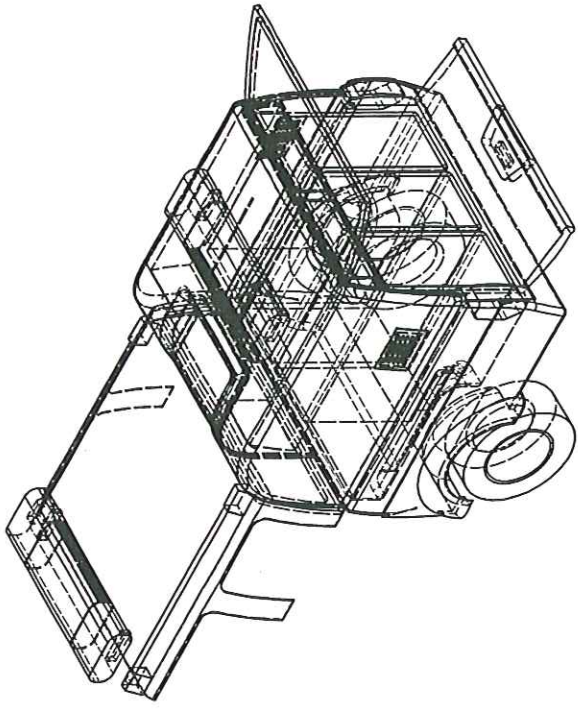

Auto-Impex spol. s r.o.		Mierka:	
Podpis:	Hmotnosť v kg:	Tr. č.:	C. kusovníka:
Datum:	Tr. odp.:	Tr. č.:	C. kusovníka:
Index:	Tr. odp.:	Tr. č.:	C. kusovníka:
Materiál:	Tr. odp.:	Tr. č.:	C. kusovníka:
Rozm. Početovár:	Tr. odp.:	Tr. č.:	C. kusovníka:
Typ vozidla:	Tr. odp.:	Tr. č.:	C. kusovníka:
Typ: ROBERTU	Tr. odp.:	Tr. č.:	C. kusovníka:
Norm. r.:	Tr. odp.:	Tr. č.:	C. kusovníka:
Špeciál. MATUŠICA	Tr. odp.:	Tr. č.:	C. kusovníka:
Techn.:	Tr. odp.:	Tr. č.:	C. kusovníka:
Príloha:	Tr. odp.:	Tr. č.:	C. kusovníka:
nákład.priestor-2_pari		Počet listov: 1	
		list: 1	

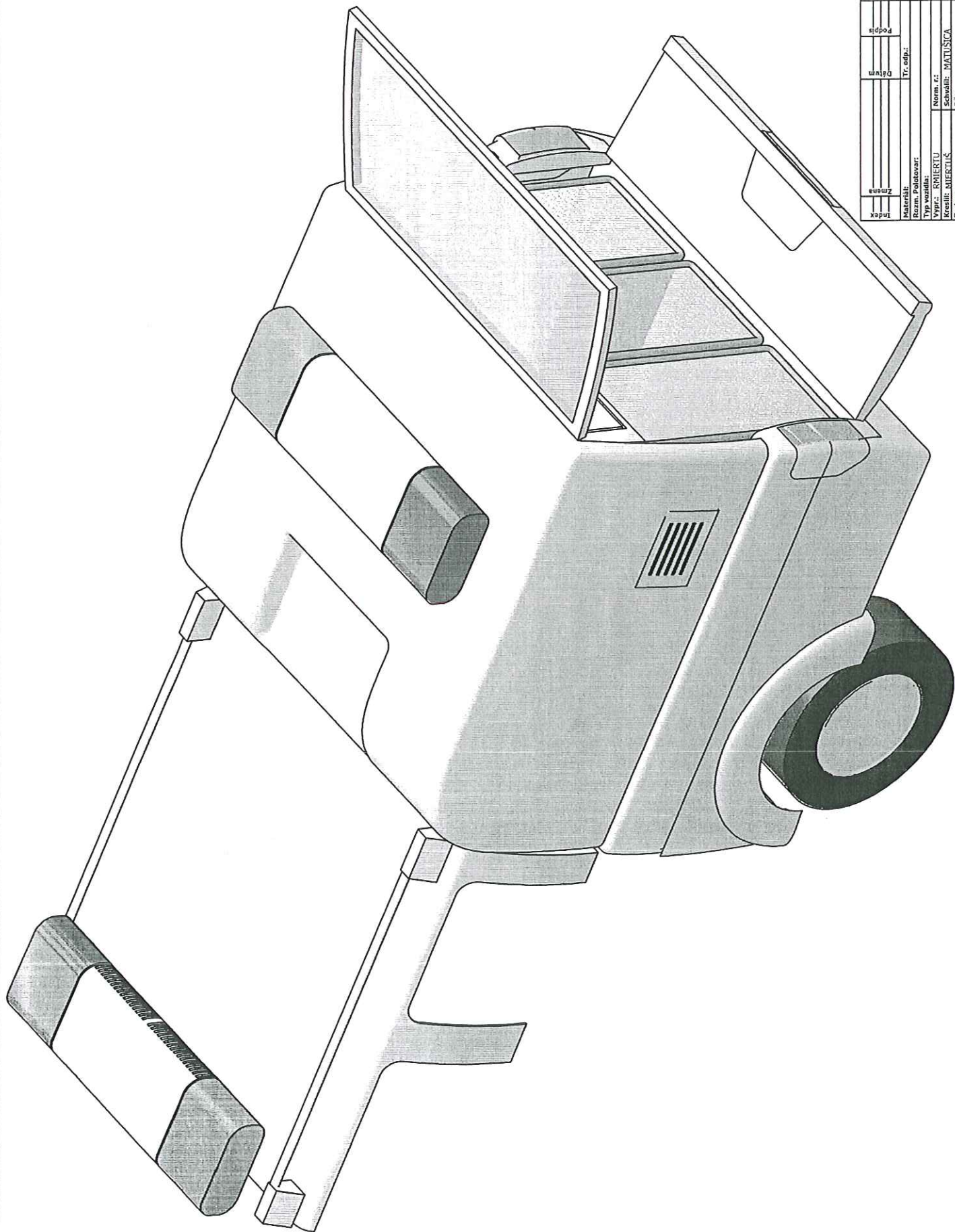

Index					
Zemna					
Dávkov					
Podpis					
Auto-Impex spol. s r.o.					
Hmotnosť v kg:					
Mierka:					
Tr. č.:					
C. súč.:					
C. kusovníka:					
Stary v.:					
Č. k.v.:					
Názov: naklad.priestor-2_par					
Počet listov: 1					
list: 1					

Materiál:		Tr. odp.:	
Rozm. Polotovár:		Norm. c.:	
Typ vozidla:		Schválil:	MATUSICA
Vypr.: EMERTU		Dňa:	
Receiv: MIERTUS			
Techn.:			
Názov:			

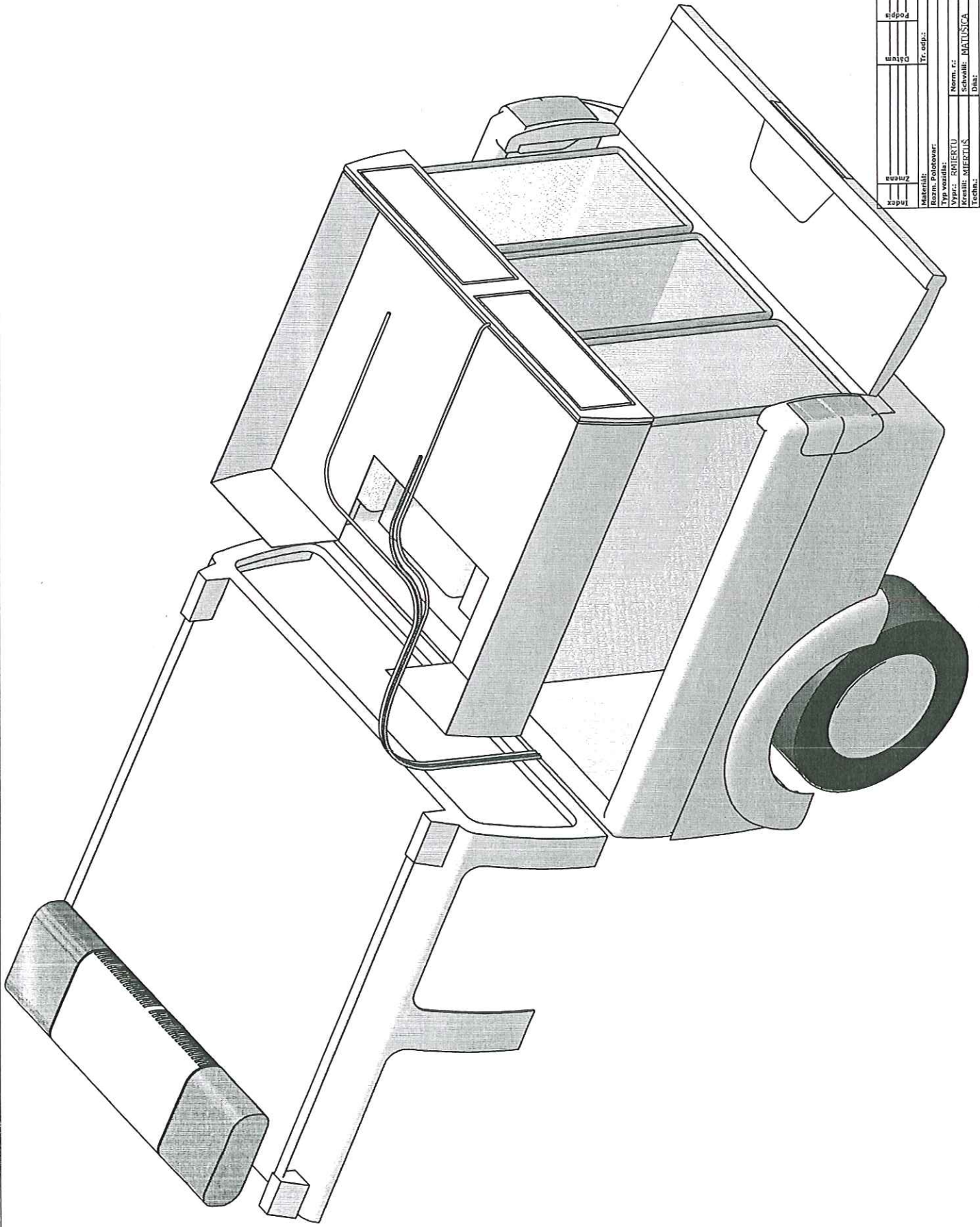

Index	Značka	Podpis	
Matériál:			
Rezm. Početov:	Tr. odp.:		
Typ vozidla:	Tr. č.:		
Vypr.: RIBERTU	Č. súfinkul:		
Revol.: MIERTIS	Form.:		
Revol.:	Č. kusovníka:		
Revol.:	Štart v.:		
Revol.:	Č. A. V.:		
Auto-Impex spol. s r.o.			
Hmotnosť v kgr:			
Mierka:			
Tr. č.:			
Form.:			
C. kusovníka:			
Štart v.:			
Č. A. V.:			
nklad.priestor-2_pari			
Počet listov: 1			
list: 1			

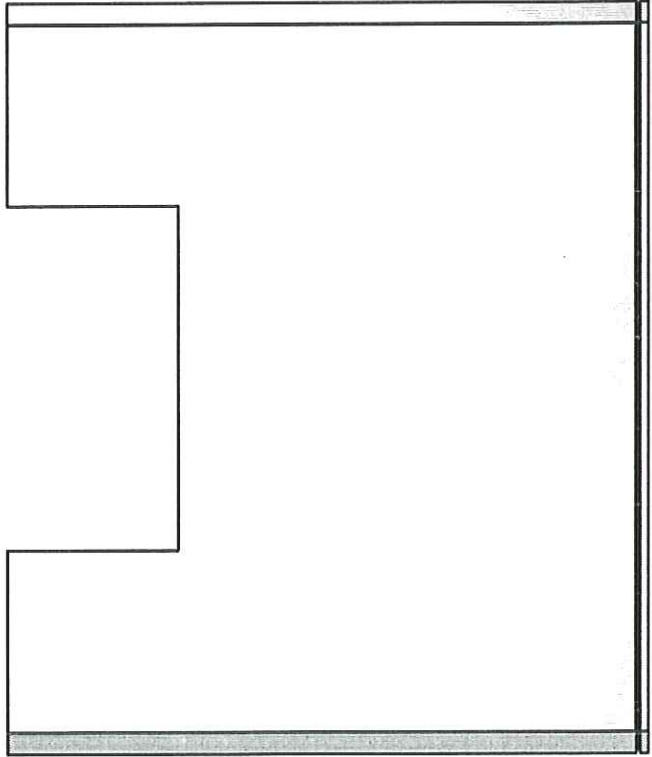
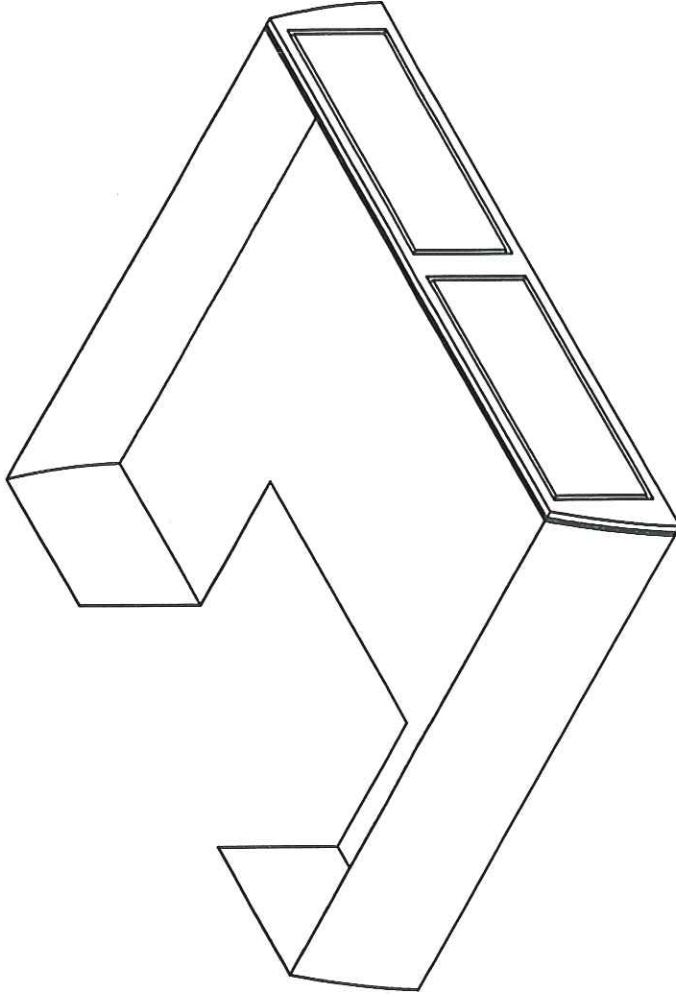

Index		Zmena		Dátum		Podpis	
Materiál:		Tr. odp.:		Hmotnosť v kg:		Mierka:	
Rozm. Polotovár:		Tr. č.:		Č. spínokár:		Tr. č.:	
Typ vozidla:		Norm. r.:		Pozn.:		Č. kusovníka:	
Vypr.: RMIERTU		Schválil:		Stary v.:		Č. z. v.:	
Kreslil: RMIERTU		Dňa:		Auto-Impex spol. s r.o.			
Techn.: RMIERTU							
Názov:		zasuvky				Počet listov: 1	
						list: 1	

CENY A CENOVÁ ŠPECIFIKÁCIA

Cenová kalkulácia za vozidlo:

Štandardná cena vozidla	998.977,- Sk
Zľava na vozidlo	- 213.745,- Sk
Zľavnená cena vozidla	785.232,- Sk
DPH (19%)	149.941,10 Sk
Zľavnená cena vozidla s DPH	934.426,10 Sk

Cenová kalkulácia nástavby vrátane vybavenia:

Cena nástavby	532.190,- Sk
Zľava	- 53.219,- Sk
Zľavnená cena nástavby	478.971,- Sk
DPH (19%)	91.004,50 Sk
Zľavnená cena nástavby vrátane DPH	569.975,50 Sk

Pre úplnosť okrem kompletnej ceny nástavby a jej vybavenia je uvádzaná samostatne cena klietky pre psa:

Cena klietky 16.950,- Sk bez DPH/ za 1 ks

Cena vyberateľného roštu 1.950,- Sk bez DPH/ za 1 ks

Celková cena za vozidlo pre kynológov na podvozku Nissan Navara DC XE 2,5D M/T:

Cena vozidla	785.232,- Sk
Cena nástavby vrátane vybavenia	478.971,- Sk
Celková cena	1.264.203,- Sk
DPH (19%)	240.198,60 Sk
Celková cena vrátane DPH	1.504.401,60 Sk

Cenová kalkulácia doplnkového príslušenstva a výbavy (voliteľné za príplatok):

Označenie vozidiel príslušnosti k Policajnému zboru, príprava na montáž vozidlovej rádiostanice + vozidlovej antény, kabeláž, zvláštne svetelné a zvukové výstražné zariadenie – podľa špecifikácie kupujúceho.

Cena označenia vozidiel príslušnosti k PZ	52.222,20 Sk
Cena prípravy na rádiostanicu	13.444,40 Sk
Cena výstražného svetelného a zvukového zariadenia	138.366,70 Sk
Cena spolu	204.033,30 Sk
Zľava	20.403,30 Sk
Zľavnená cena	183.630,00 Sk
DPH (19%)	34.889,70 Sk
Celková cena vrátane DPH	218.519,70 Sk

Ďalej uvedené ceny sú bez DPH, sazda DPH na tieto doplnky je 19%.

Cena automatickej prevodovky	57.100,- Sk/ 1 ks
Cena automatickej klimatizácie	33.500,- Sk/ 1 ks
Cena 4 ks zimných pneumatík na diskoch	38.560,- Sk

Cena kompletného ťažného zariadenia	14.820,- Sk/ 1 ks
Cena dvoch ručných svetidiel s nabíjačkou,	13.640,- Sk/ 2 ks
Cena mech. zabezpečenia vozidla proti odcudzeniu	9.200,- Sk/ 1 ks
Súčet cien doplnkového príslušenstva	350.450,- Sk
DPH (19%)	66.586,- Sk
Súčet cien doplnkového príslušenstva s DPH	417.035,50 Sk

Špeciálna ponuka originálneho príslušenstva.

Akékoľvek požadované ďalšie originálne príslušenstvo Nissan bude poskytnuté kupujúcemu so zľavou 5% z platných cenníkových cien pre bežného zákazníka.

za predávajúceho
Július HRON
konateľ Auto-Impex, s.r.o. Bratislava

za kupujúceho
JUDr. Robert KALIŇÁK
podpredseda vlády a minister vnútra SR

