

SURAD SYSTÉM S-JTSK
VÝŠK. SYSTÉM: BALT p.v.

STAVEBNÍK / INVESTOR: ACCENTIS NÁMESTOVO S.R.O. PROJEKTANT / PROJECT OFFICE: ARCHITEKTURA & DESIGN s.r.o. MATEJKOVA 51 BRATISLAVA

STAVEBNÍK / INVESTOR		AUTOR / AUTHOR:		PROJEKTANT / PROJECT OFFICE	
ACCENTIS NÁMESTOVO S.R.O.		Ing. arch. Ronald RUIŽIČKA		ARCHITEKTURA & DESIGN s.r.o. MATEJKOVA 51 BRATISLAVA	
C					
B					
A	01/2019	DSP - 1 Vydanie dokumentácie	Documentation for building permit	Ing. Randoľ Jakub	Ing. Ľudovít Beľko
Revízia	Datum	Príčina revízie	Reason of Revision	Výpracoval	Kontroloval
	Date			Organizácia	Overený
ZODP. PROJEKTANT	VYPRACOVAL	VYPRACOVAL	KONTROLOVAL	HL. PROJEKTANT	GENERAL ARCHITECT:
RESPONSIBLE DESIGNER	ELABORATED	ELABORATED	VERIFIED BY	RESPONSIBLE PROJECTANT	ARCHITECT
ING. Ľudovít Beľko	ING. Randoľ Jakub	ING. Randoľ Jakub	ING. Randoľ Jakub	Ing. arch. Ronald RUIŽIČKA	
NAZOV STAVBY: CAMPUS NÁMESTOVO FÁZA 6					
PARCELA C.:	C-42/17	CELÝ ZOZNAM PARCEL V TECHNICKEJ SPRÁVE	KATASTRÁLNE OZEMIE:	NÁMESTOVO	
MIESTO:	NÁMESTOVO		VOC:	ZILINA	
STAVEBNÍK	ACCENTIS NÁMESTOVO s.r.o.		02901 Námestovo		
STUPEŇ/LEVEL	DSP - DOKUMENTÁCIA PRE ÚZEMNÉ ROZHODNUTIE A STAVEBNÉ POVOLENIE				
OBSAH VYKRESU	Axonometria			DATUM:	01/2019
TITLE				FORMAT:	14 x A4
				MIERKA:	1 : 200
OBJEKT	SO 33/6 Výrobná-skladová hala			REVÍZIA:	A
PROFESIA	Statika		Časť: E.2	PRÍLOHA C.	06

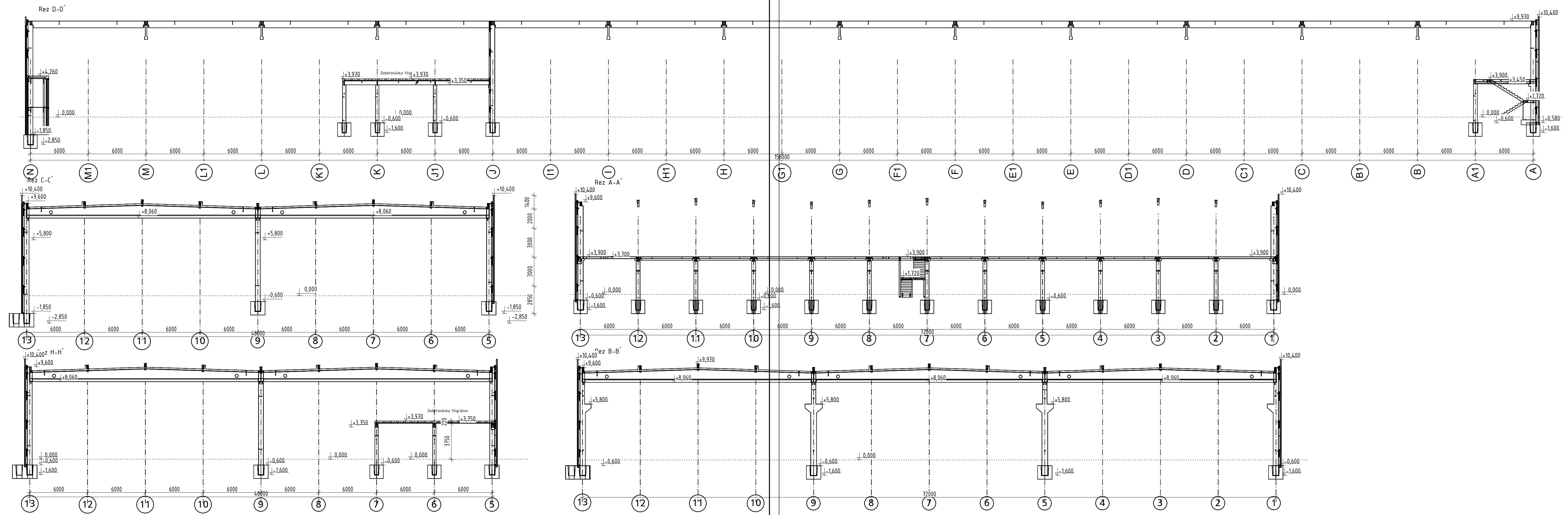

V/S = 297 / 420 (0.12m2)

Allplan 2017

V/S = 297 / 1050 (0.31m2)

Allplan 2017

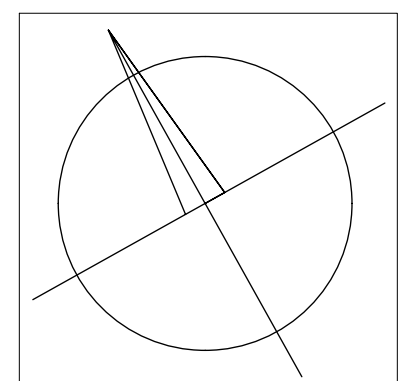

SURAD.SYSTÉM S-JTSK
VÝŠK. SYSTÉM: BALT p.v.

STAVEBNÍK / INVESTOR: ACCENTIS NÁMESTOVO S.R.O. PROJEKTANT / PROJECT OFFICE: ARCHITEKTURA & DESIGN s.r.o. MATEJKOVA 51 BRATISLAVA

ACCENTIS NÁMESTOVO S.R.O.		AUTOR / AUTHOR: Ing. arch. RONALD RUŽIČKA		ARCHITEKTURA & DESIGN s.r.o. MATEJKOVA 51 BRATISLAVA	
---------------------------	--	--	--	--	--

C					
B					
A	01/2019	DSP - 1.Vydanie dokumentácie	Documentation for building permit	Ing. Randiák Jakub	Ing. Ludovít Beľko
Revisión	Datum	Príčina revízie	Reason of Revision	Vypracoval	Kontroloval
Revisión	Date	Reason of Revision	Reason of Revision	Originator	Checked
ZODP. PROJEKTANT	VYPRACOVAL	VYPRACOVAL	KONTROLOVAL	HL. PROJEKTANT / GENERAL ARCHITECT:	
RESPONSIBLE DESIGNER	ELABORATED	ELABORATED	VERIFIED BY	Ing. arch. RONALD RUŽIČKA	
ING. Ludovít Beľko	ING.	ING. Randiák Jakub	ING. Randiák Jakub		

NAZOV STAVBY	CAMPUS NÁMESTOVO FÁZA 6				
--------------	--------------------------------	--	--	--	--

PARCELA C..	C-42/17	KATASTRÁLNE ÚZEMIE:	NÁMESTOVO
MIESTO:	NÁMESTOVO	VÚC:	ZIL INA

STAVEBNÍK	ACCENTIS NÁMESTOVO s.r.o 02901 Námestovo		
-----------	---	--	--

STUPEŇ/LEVEL	DSP - DOKUMENTÁCIA PRE ÚZEMNÉ ROZHODNUTIE A STAVEBNÉ POVOLENIE		
--------------	--	--	--

OBSAH VYKRESU TITLE	Rezy	DATUM:	01/2019
		FORMAT:	18 x A4
		MIERKA:	1 : 100

OBJEKT	SO 33/6 Výrobná-skladová hala	REVÍZIA:	A
PROFESIA	Statika	Časť: E.2	PRÍLOHA C. 05

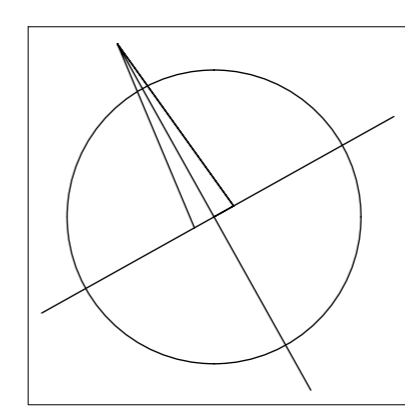
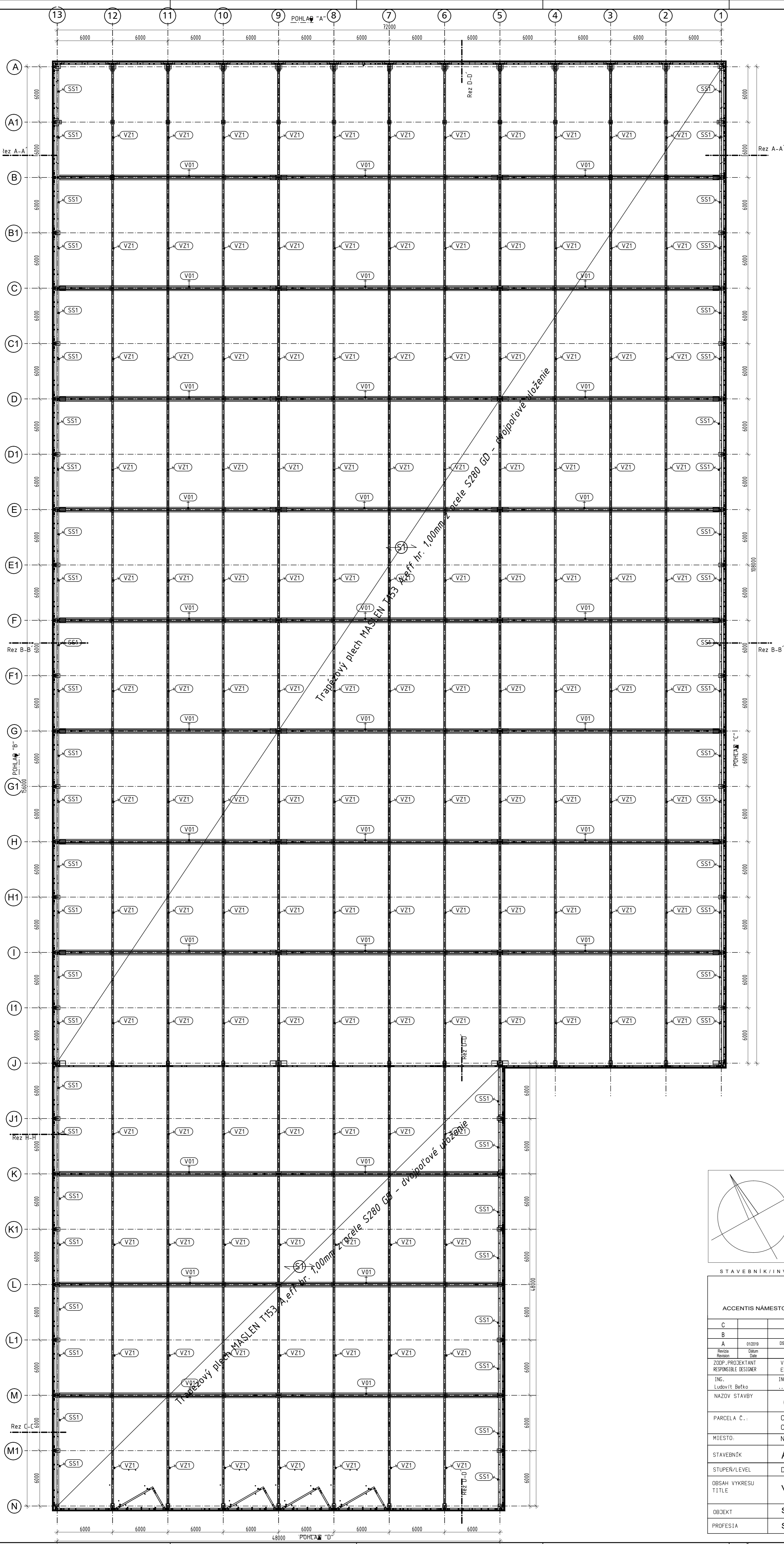

SURAD.SYSTÉM S-JTSK
VÝSK. SYSTÉM. BALT p.v.

STAVEBNÍK / INVESTOR		PROJEKTANT / PROJECT OFFICE			
ACCENTIS NÁMESTOVO S.R.O.		Ing. arch. RONALD RUŽIČKA		ARCHITEKTURA & DESIGN s.r.o. MATEJKOVA 51 BRATISLAVA	
C		AUTOR / AUTHOR:			
B		Ing. arch. RONALD RUŽIČKA			
A	01/2019	DSP - 1) Vydanie dokumentácie	Documentation for building permit	Ing. RNDr. Jakub	Ing. Ludovít Belko
Revision	Date	Príčina revízie	Reason of Revision	Vypracoval Operator	Kontroloval Checked
ZODP. PROJEKTANT RESPONSIBLE DESIGNER		VYPRACOVÁVAL ELABORATED	VERIFIKOVANÉ VERIFIED BY	KONTROLOVAL OPERATOR	HL. PROJEKTANT / GENERAL ARCHITECT:
ING. Ludovít Belko		ING. RNDr. Jakub	ING. RNDr. Jakub	ING. RNDr. Jakub	Ing. arch. RONALD RUŽIČKA
NÁZOV STAVBY					
CAMPUS NÁMESTOVO FÁZA 6					
PARCELA C.:	C-42/17	CELÝ ZOZNAM PARCEL V TECHNICKÉJ SPRÁVE	KATASTRÁLNE OZEMIE:	NÁMESTOVO	
MIESTO:	NÁMESTOVO	VÚC:	ZIL INA		
STAVEBNÍK	ACCENTIS NÁMESTOVO s.r.o		02901 Námestovo		
STUPEN/LEVEL	DSP - DOKUMENTÁCIA PRE OZEMNÉ ROZHODNUTIE A STAVEBNÉ POVOLENIE				
OBSAH VYKRESU TITLE	Výkres strešnej konštrukcie			DATUM:	01/2019
				FORMAT:	27 x A4
				MIERKA:	1 : 100
OBJEKT	SO 33/6 Výrobná-skladová hala		REVÍZIA:	A	
PROFESIA	Statika	Časť: E.2	PRÍLOHA C.	02	

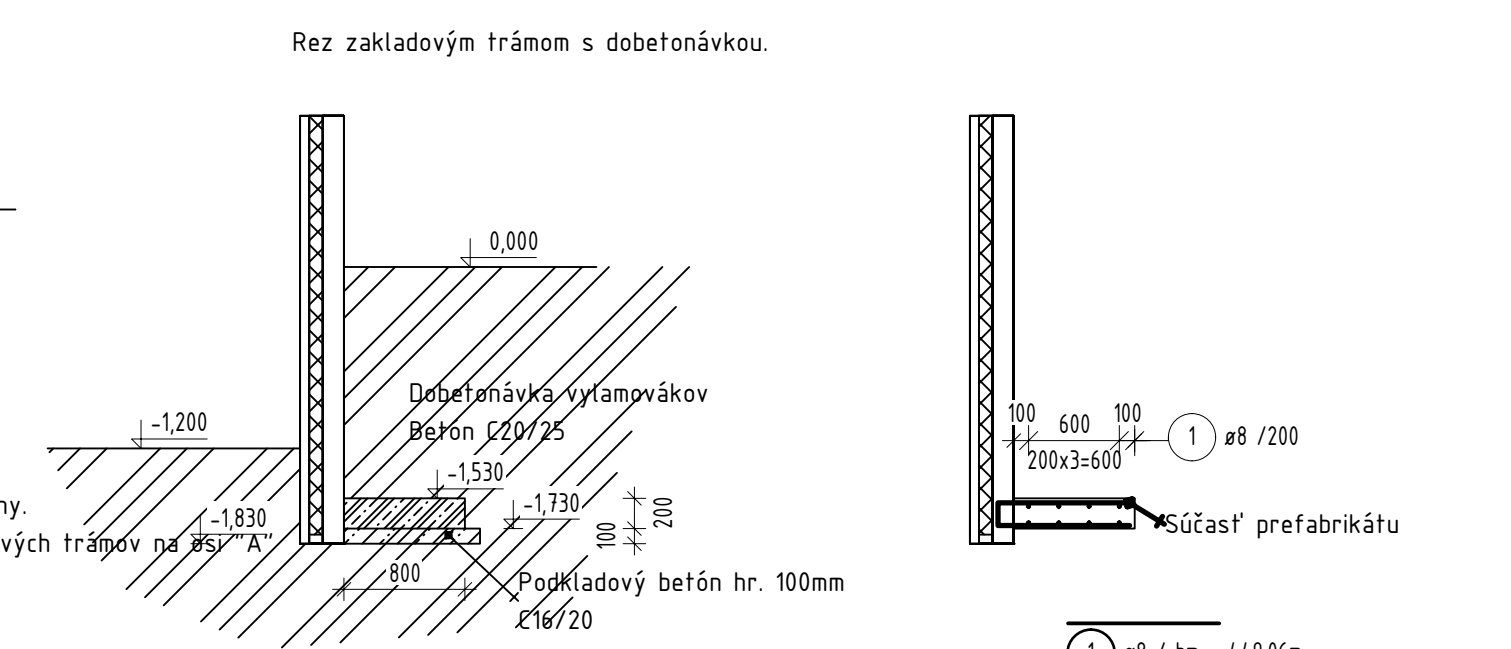
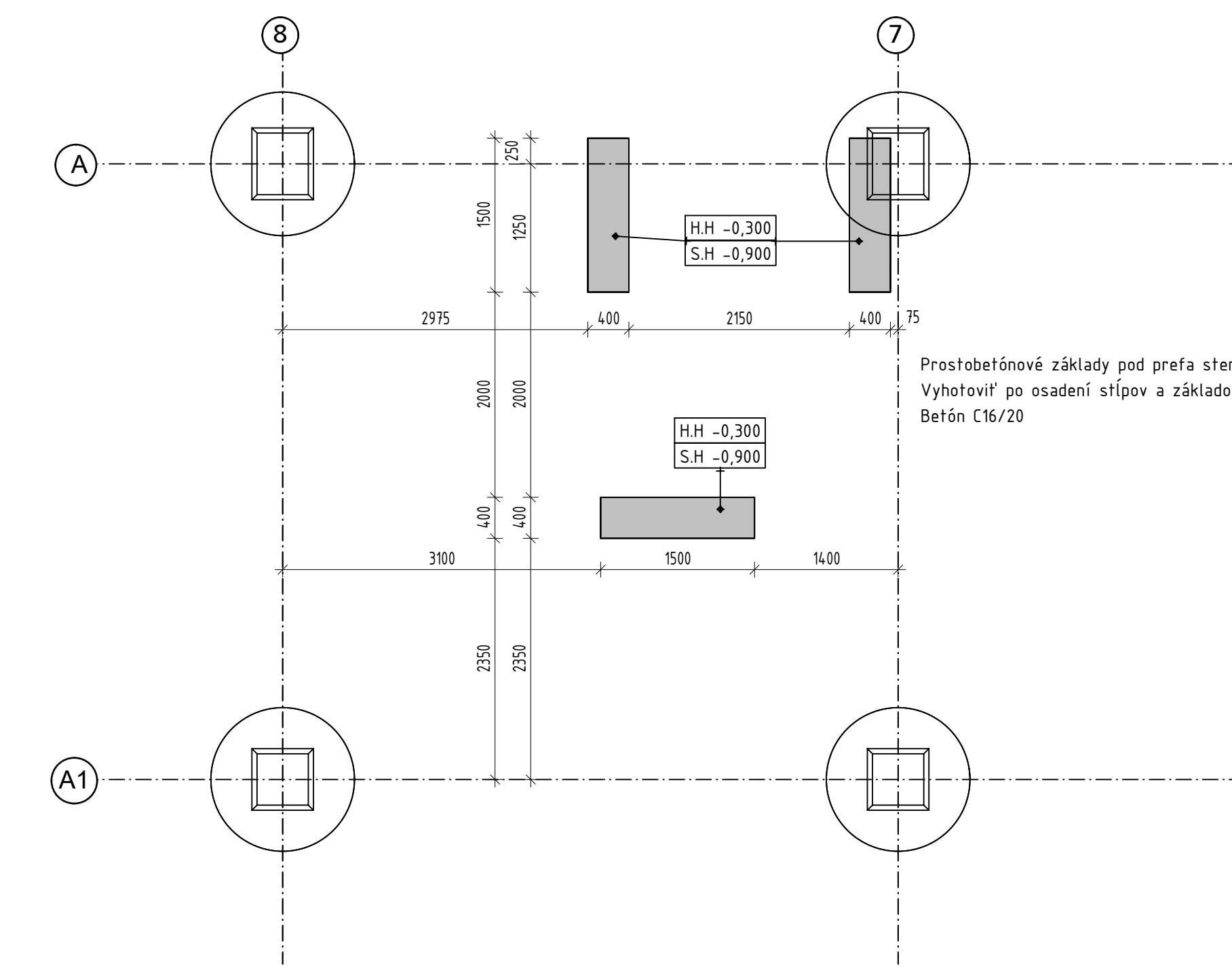
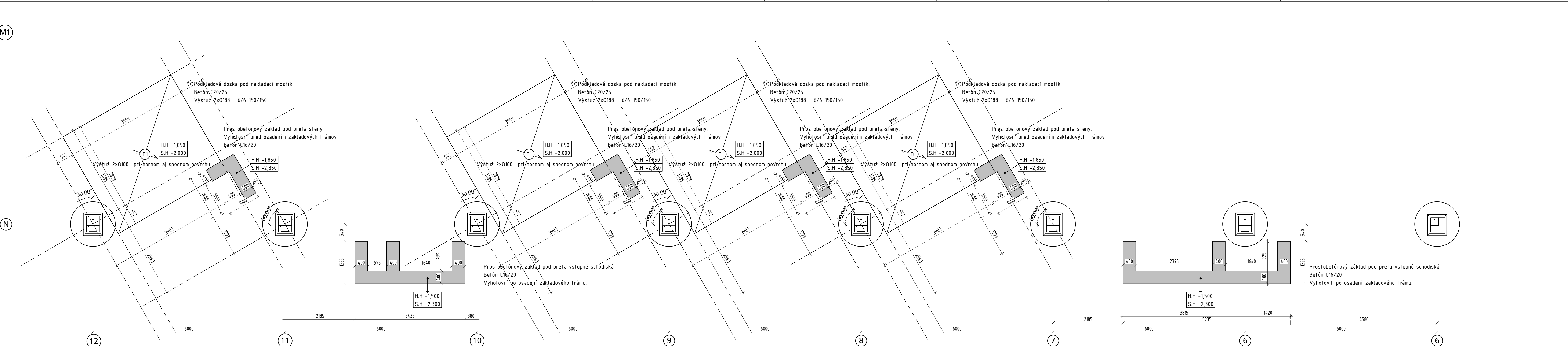

Výkaz výstuže

Pol.	Ks	Ø [mm]	Jednotl. dĺžka [m]	Celková dĺžka [m]	Hmotnosť [kg]
1	1	8	Rv	449.06	177.38

Siete

Pol.	Ks	Označenie sietí	Dĺžka [m]	Šírka [m]	Hmotnosť [kg]
1	8	Q188B	3.440	2.300	191.00
2	8	Q188B	3.440	1.790	148.64

Celková hmotnosť [kg]: 339.64

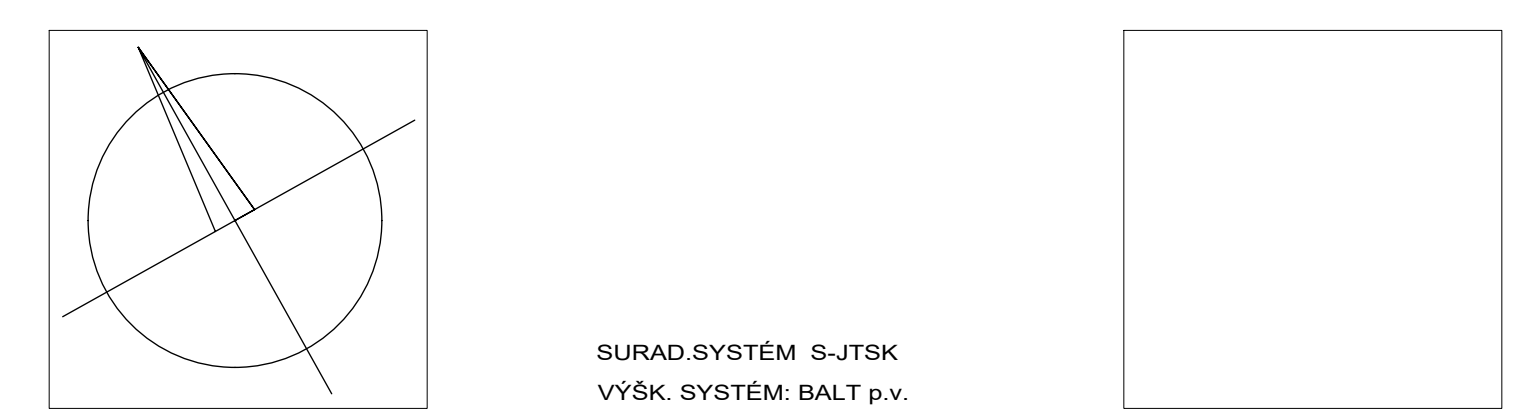
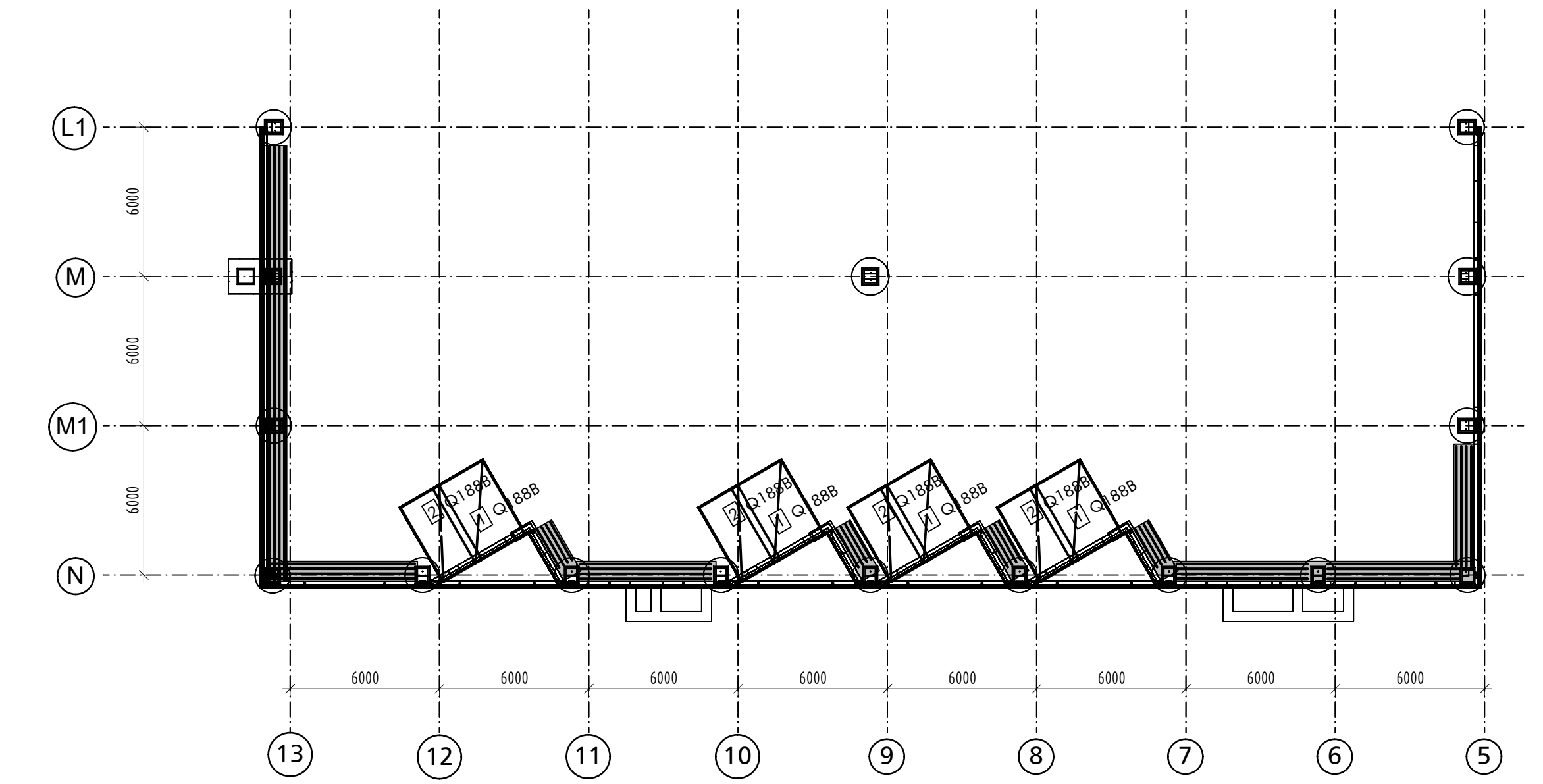

Revízia	Dátum	Príčina revízie	Reason of Revision	Vypracoval	Kontroloval	Zodpovedný projektant
A	01/2019	DSP - 1 Vydanie dokumentácie	Documentation for building permit	Ing. Randsák Jakub	Ing. Ludovít Betko	Ing. Ludovít Betko

ZODP. PROJEKTANT / RESPONSIBLE DESIGNER: VYPRACOVAL ELABORATED: VYPRACOVAL ELABORATED: KONTROLOVAL VERIFIED BY: HL. PROJEKTANT / GENERAL ARCHITECT: ING. Ludovít Betko, ING. Randsák Jakub, ING. Randsák Jakub, ING. arch. Ronald RUIŽIČKA

NAZOV STAVBY: **CAMPUS NÁMESTOVO FÁZA 6**

PARCELA C.: C-42/17
CELÝ ZOZNAM PARCEL V TECHNICKEJ SPRÁVE

KATASTRÁLNE ÚZEMIE: NÁMESTOVO

MIESTO: NÁMESTOVO

VÚC: ZILINA

STAVEBNÍK: ACCENTIS NÁMESTOVO s.r.o. 02901 Námestovo

STUPEŇ/LEVEL: DSP - DOKUMENTÁCIA PRE ÚZEMNÉ ROZHODNUTIE A STAVEBNÉ POVOLENIE

OBSAH VYKRESU / TITLE: Výkres tvaru a výstuže monolitických dobetonávok

DATUM: 01/2019

FORMAT: 14 x A4

MIERKA: 1 : 200

OBJEKT: SO 33/6 Výrobná-skladová hala

REVÍZIA: A

PROFESIA: Statika

Časť: E.2

PRÍLOHA C.: 07

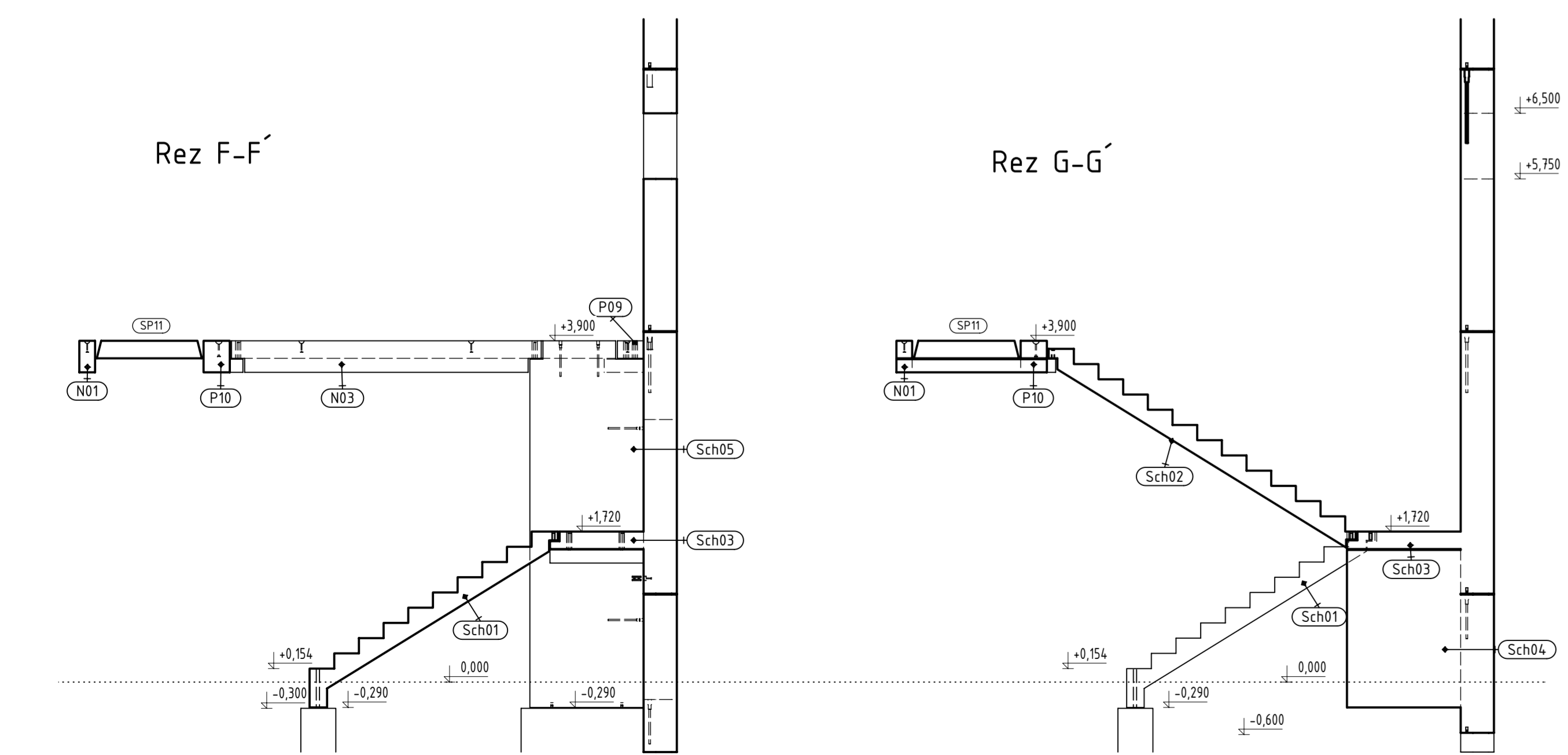


Axonometria osadenia schodiskových prvkov

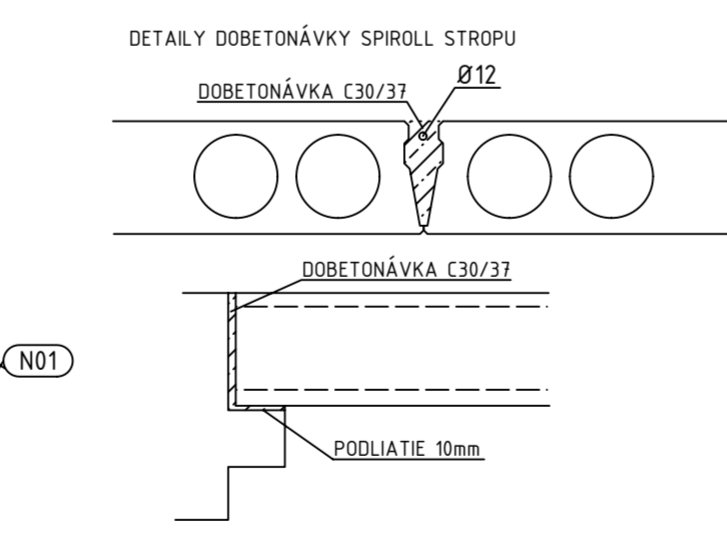
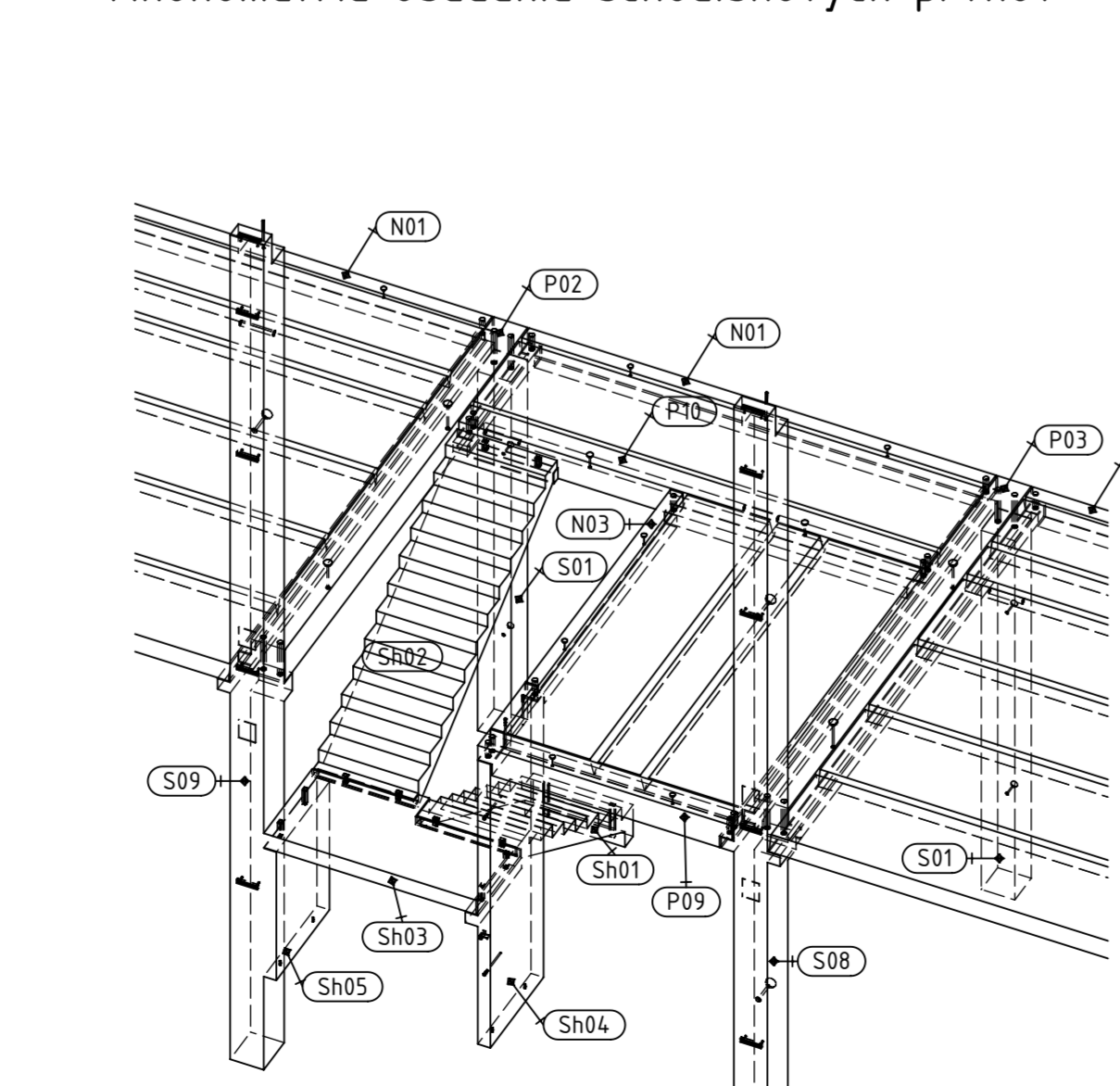

Výkaz výstuže

Pol.	Kc	Ø [mm]	Jednotl. dĺžka [m]	Celková dĺžka [m]	Hmotnosť [kg]
1	1	12	450.00	450.00	399.60

Celková hmotnosť [kg]: 399.60

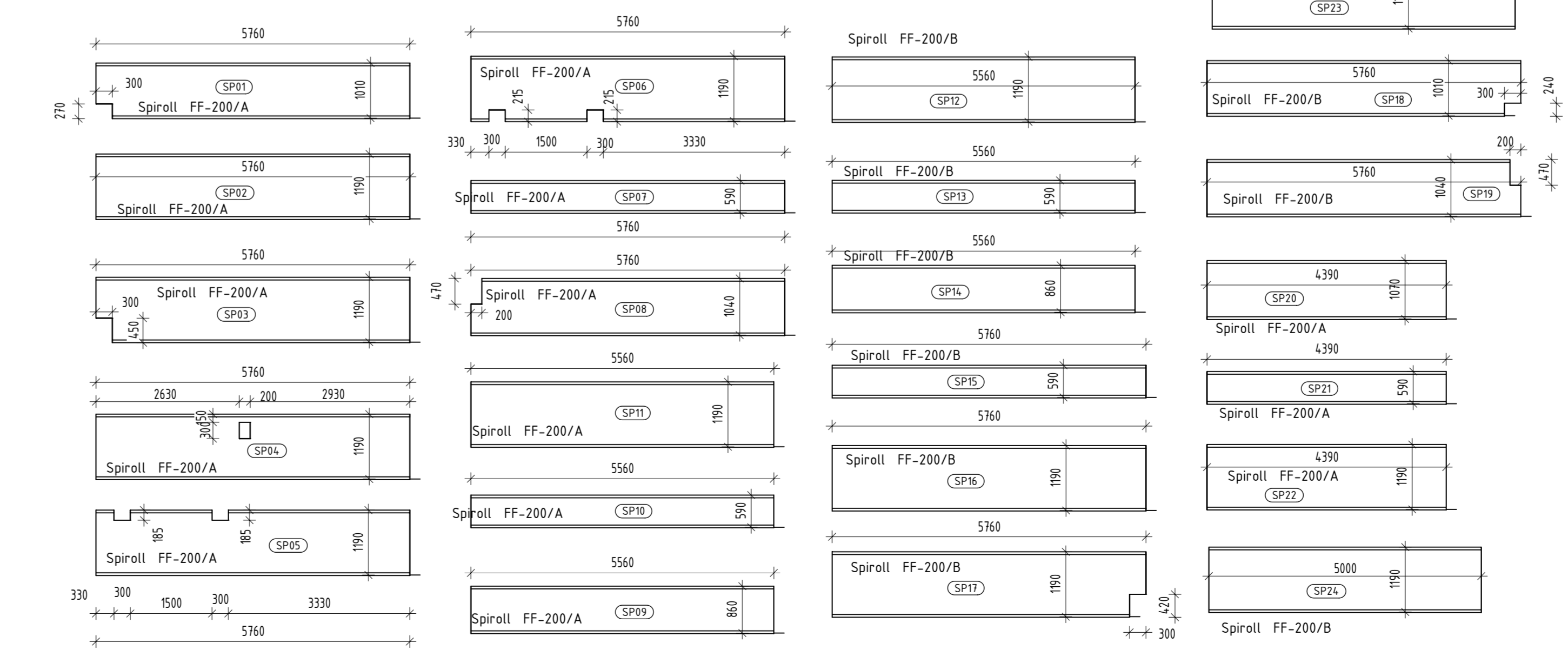

VÝKAZ STROPNÝCH PANELOV

OZNAČENIE	TYP	VÝŠKA (mm)	ŠÍRKA (mm)	DLŽKA (mm)	POČET (ks)
SP01	Spirall FF-200/A	200	1010	5760	1
SP02	Spirall FF-200/A	200	1190	5760	4
SP03	Spirall FF-200/A	200	1190	5760	1
SP04	Spirall FF-200/A	200	1190	5760	1
SP05	Spirall FF-200/A	200	1190	5760	1
SP06	Spirall FF-200/A	200	1190	5760	1
SP07	Spirall FF-200/A	200	590	5760	1
SP08	Spirall FF-200/A	200	1040	5760	1
SP09	Spirall FF-200/A	200	860	5560	8
SP10	Spirall FF-200/A	200	590	5560	8
SP11	Spirall FF-200/A	200	1190	5560	33
SP12	Spirall FF-200/B	200	1190	5560	4
SP13	Spirall FF-200/B	200	590	5560	1
SP14	Spirall FF-200/B	200	860	5560	1
SP15	Spirall FF-200/B	200	590	5760	1
SP16	Spirall FF-200/B	200	1190	5760	7
SP17	Spirall FF-200/B	200	1190	5760	1
SP18	Spirall FF-200/B	200	1010	5760	1
SP19	Spirall FF-200/B	200	1040	5760	1
SP20	Spirall FF-200/A	200	1030	4390	1
SP21	Spirall FF-200/A	200	590	4390	1
SP22	Spirall FF-200/A	200	1190	4390	1
SP23	Spirall FF-200/D	200	1190	5560	3
SP24	Spirall FF-200/B	200	1190	5000	2

STAVEBNÍK/INVESTOR
ACCENTIS NÁMESTOVO S.R.O.

AUTOR / AUTHOR
Ing. arch. Ronald RÚŽIČKA

PROJEKTANT / PROJECT OFFICE
ARCHITEKTURA & DESIGN s.r.o.
MATEJKOVA 51 BRATISLAVA

STAVBA
CAMPUS NÁMESTOVO FÁZA 6

PARCELA C.1.
C-42/17
CELÝ ZODNAM PARCEL V TECHNICKÉ SPRÁVE

MIESTO
NÁMESTOVO

STAVEBNÍK
ACCENTIS NÁMESTOVO s.r.o.

STUPEN' LEVEL
DSP - DOKUMENTÁCIA PRE OZEMNÉ ROZHOVDNUTIE A STAVEBNÉ POUVLENIE

OBŠAH VÝKRESU TITLE
Výkres tvaru prievlakov, nosníkov a spirolov 1 NP

DEJEKT
SO 33/6 Výrobná-skladová hala

PROFESIA
Statika

DATE
01/2019

FORMAT
27 x A4

MIERKA
1 : 50

REVÍZIA
A

Cast: E.2
PRÍLOHA C.

03